



SPEZIFIKATIONEN

Waschtischbatterie Einhandmischer  
Velvet black  
Luftsprudler mit Antikalk-Funktion M 22 x 1  
Verstellbarer Strahl  
Ablaufgarnitur 1 1/4" mit patentiertem Snap System  
Flexible Anschlusschläuche aus Edelstahl ø 3/8"  
Wasserspar-Durchflussbegrenzer 50%  
Verpackung: 41,2 x 16,4 x 7,1 cm / 0,0048 m<sup>3</sup> / 1,85 kg

ZERTIFIZIERUNGEN



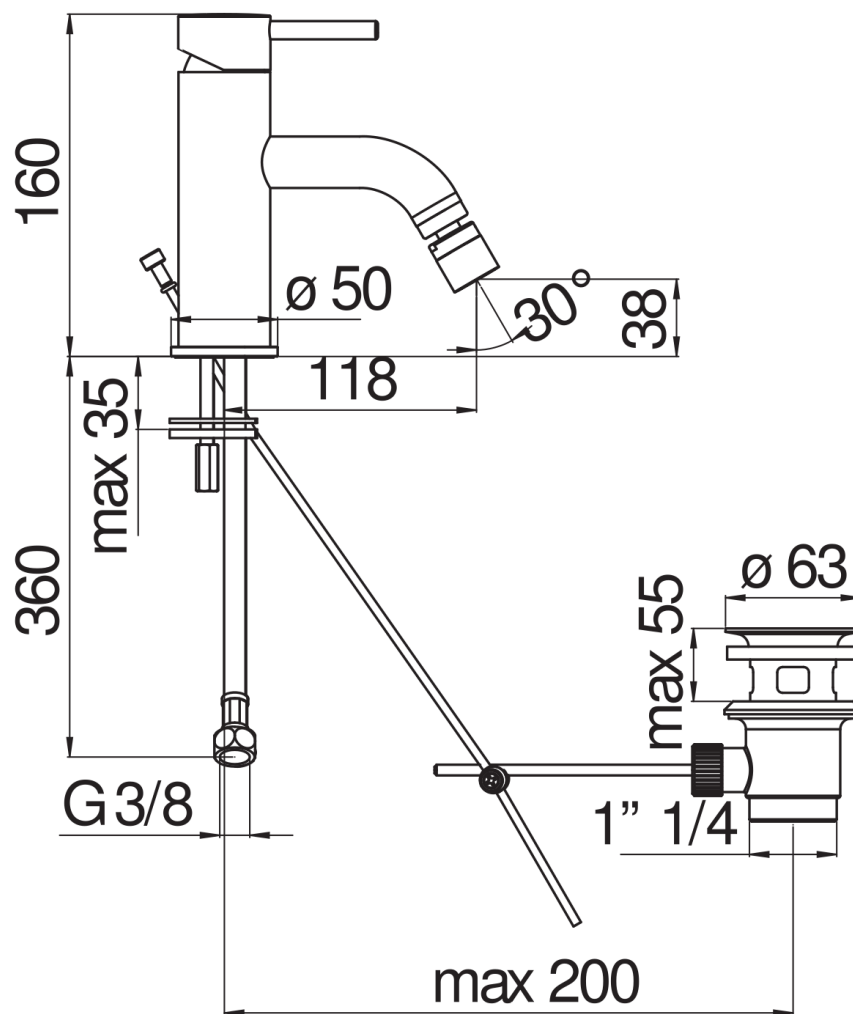

FLÜSSIGKEITS DIAGRAMM: HEISSES / KALTES WASSER

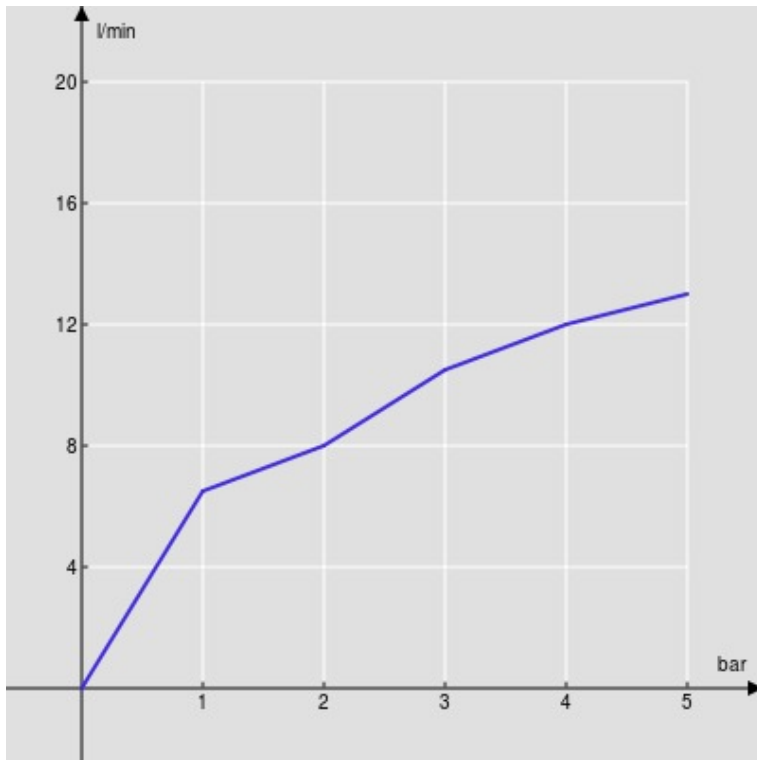

— Perlator

FLÜSSIGKEITS DIAGRAMM: GEMISCHT WASSER

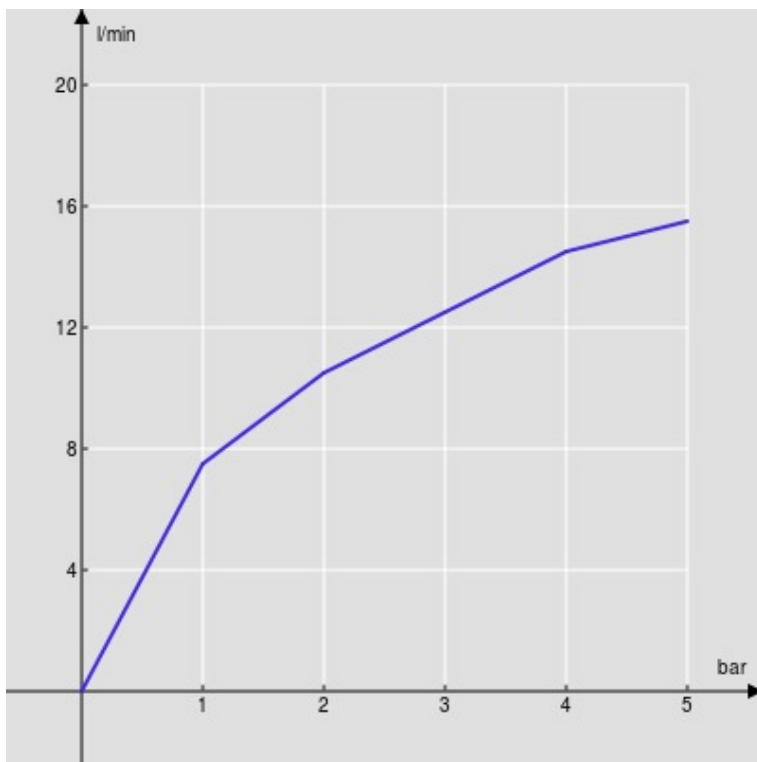

— Perlator