



CARACTÉRISTIQUES

Mitigeur infrarouges rehaussé

Chocolate red PVD

Mousseur anticalcaire M 18 x 1, débit 5 l/min

Bec mobile

Alimentation par pile

Sans vidage, flexibles inox ø 3/8"

Emballage: 56,5 x 29 x 7,1 cm / 0,01163 m<sup>3</sup> / 4,13 kg

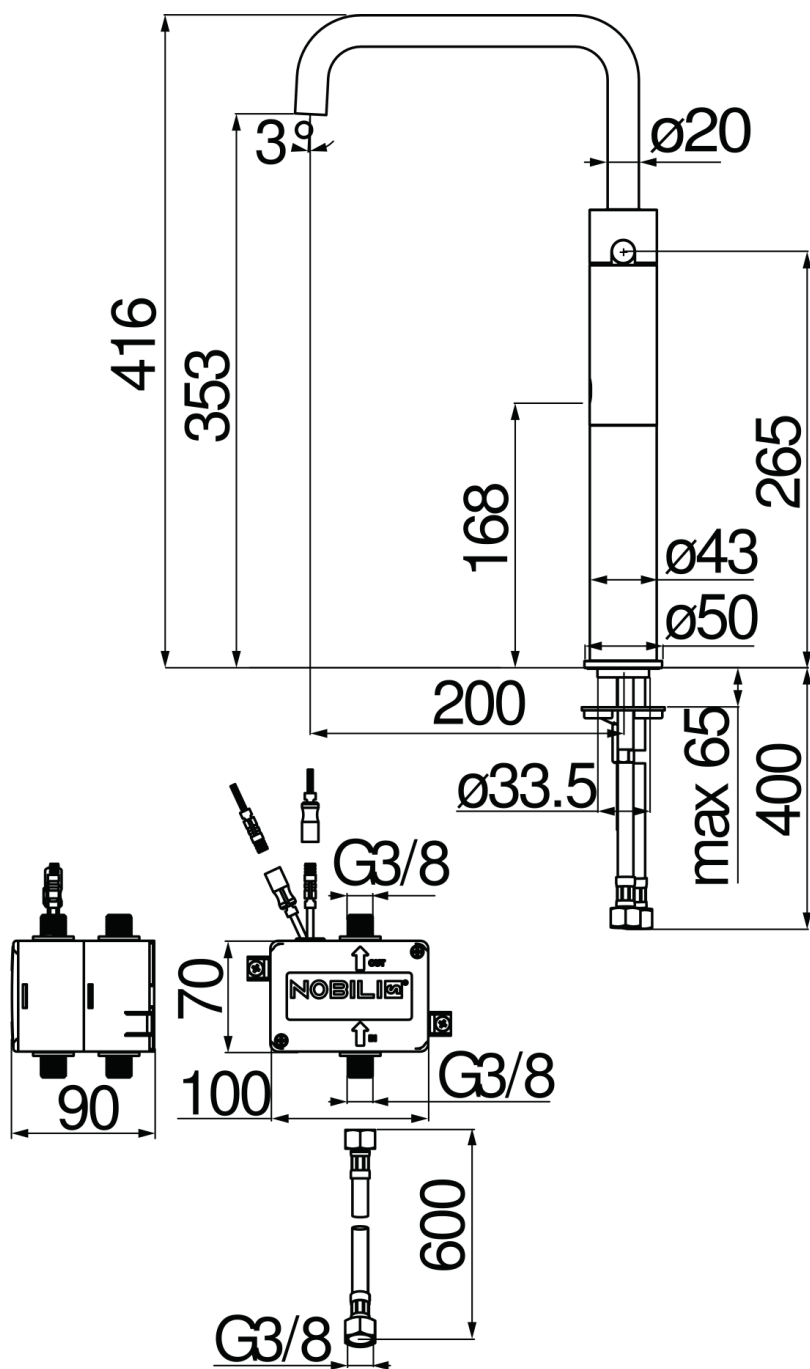

GRAPHIQUE DE DÉBIT: CHAUDE/FROIDE

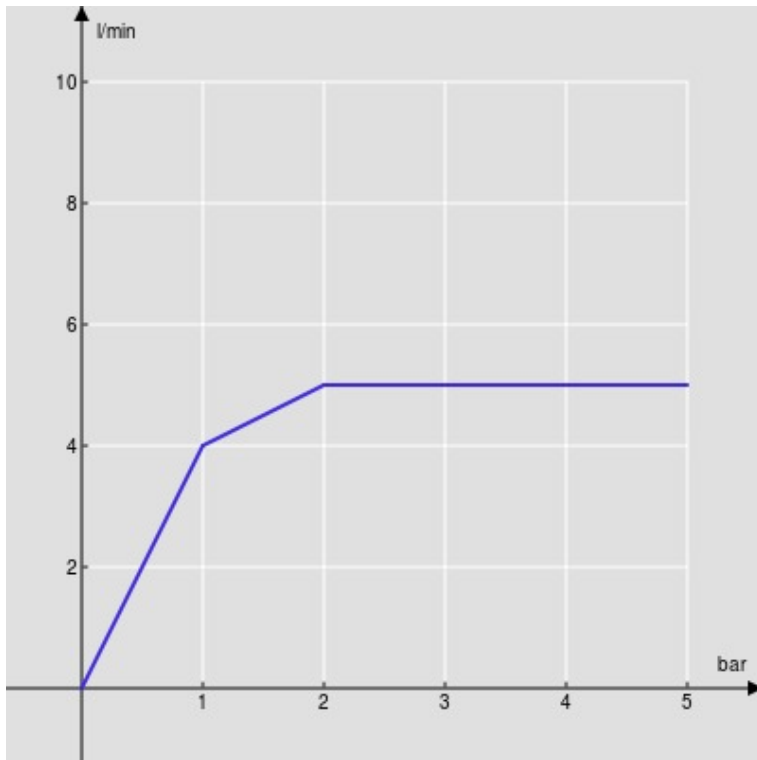

— Aérateur

GRAPHIQUE DE DÉBIT: MITIGÉE

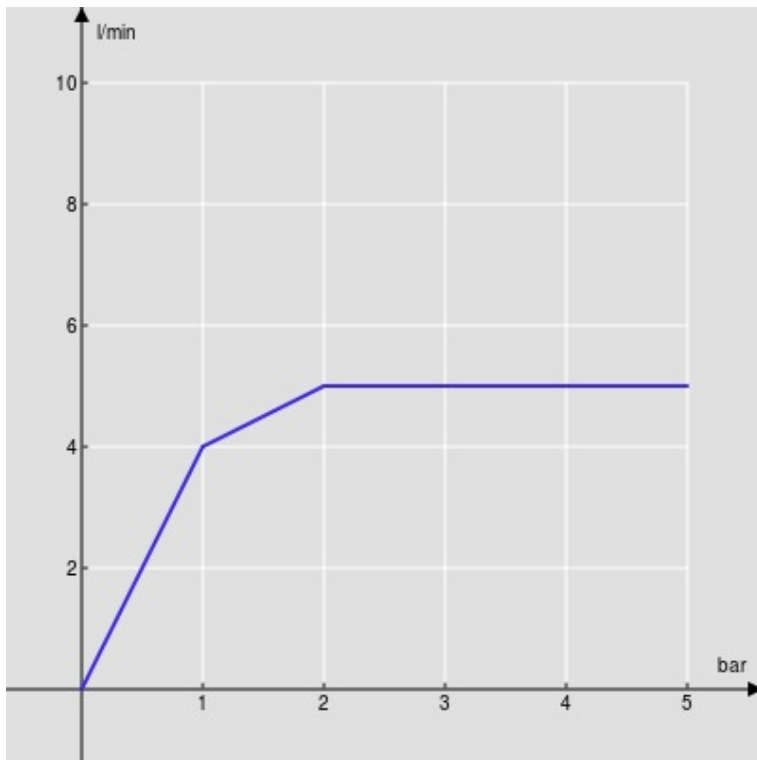

— Aérateur